



СИБНИИГРАД
ГРАДООБРАЗУЮЩИЕ ТЕХНОЛОГИИ

**БЛАГОУСТРОЙСТВО ДВОРОВОЙ ТЕРРИТОРИИ
МНОГОКВАРТИРНЫХ ДОМОВ № 9, 10
В РАБОЧЕМ ПОСЕЛКЕ КОЛЬЦОВО НОВОСИБИРСКОЙ
ОБЛАСТИ**

ДИЗАЙН-ПРОЕКТ

64/19/01-2019-ДП

2020



СИБНИИГРАД
ГРАДООБРАЗУЮЩИЕ ТЕХНОЛОГИИ

**БЛАГОУСТРОЙСТВО ДВОРОВОЙ ТЕРРИТОРИИ
МНОГОКВАРТИРНЫХ ДОМОВ № 9, 10
В РАБОЧЕМ ПОСЕЛКЕ КОЛЬЦОВО НОВОСИБИРСКОЙ
ОБЛАСТИ**

ДИЗАЙН-ПРОЕКТ

64/19/01-2019-ДП

Главный инженер проекта

Т.В. Степаненко

Состав проекта

1. Пояснительная записка
2. Чертежи

Электронная версия проекта

3. Текстовая часть в формате docx
4. Графическая часть в виде растровых изображений
5. Графическая часть в формате pdf

Состав графической части проекта

№ п/п	Наименование	Марка чертежа	№ листа
1	Ситуационная схема	ДП	1
2	Опорный план	ДП	2
3	Фотофиксация существующего положения	ДП	3
4	Утверждённая собственниками схема благоустройства	ДП	4
5	Схема генерального плана	ДП	5
6	Эскизы МАФ	ДП	6
7	Эскизы МАФ	ДП	7
8	Эскизы МАФ	ДП	8
9	Эскизы МАФ	ДП	9
10	Эскизы МАФ	ДП	10
11	Эскизы МАФ	ДП	11
12	Эскиз МАФ	ДП	12
13	Эскизы МАФ	ДП	13
14	Эскизы МАФ	ДП	14
15	Визуализация. Вид 1	ДП	15
16	Визуализация. Вид 2	ДП	16
17	Визуализация. Вид 3	ДП	17
18	Визуализация. Вид 4	ДП	18
19	Визуализация. Вид 5	ДП	19
20	Визуализация. Вид 6	ДП	20

21	Визуализация. Вид 7		21
22	Визуализация. Вид 8		22
23	Визуализация. Вид 9		23

Перечень ответственных за разработку проекта

№	Раздел проекта	Должность	Фамилия	Подпись
1	Архитектурно-планировочный раздел	Главный инженер проекта	Степаненко Т.В.	
2	Архитектурно-планировочный раздел	Начальник отдела разработки градостроительной документации	Волежжанина Т.В.	
		Архитектор	Жиляева Ю.Ю.	
3	Графическое оформление проекта	Архитектор	Жиляева Ю.Ю.	

ПОЯСНИТЕЛЬНАЯ ЗАПИСКА

СОДЕРЖАНИЕ

Введение	8
1. Характеристика существующего состояния благоустройства дворовой территории.....	9
1.1. Краткая характеристика климатических условий.....	9
2. Описание и обоснование проектного решения с перечнем работ и мероприятий, предлагаемых к выполнению	10
2.1. Архитектурно-планировочное решение дизайн-проекта	10
3. Предложения по обеспечению доступности для маломобильных групп населения, по сезонному использованию территории и др.	12

Введение

Дизайн-проект по благоустройству дворовой территории многоквартирных домов 9, 10 в рабочем поселке Кольцово Новосибирской области выполнен АО СибНИИ градостроительства на основании контракта №64/19/01 с Администрацией рабочего поселка Кольцово.

Подготовка Дизайн-проекта осуществляется в рамках муниципальной программы «Формирование современной городской среды на территории рабочего поселка Кольцово», утвержденной Постановлением администрации р.п. Кольцово от 27.12.2017 №1162.

Проект выполнен в соответствии с нормативными документами:

- Градостроительным кодексом Российской Федерации от 29 декабря 2004 года, №190-ФЗ;

- Земельным кодексом Российской Федерации;

- СП 42.13330.2016"СНиП 2.07.01-89*. Градостроительство. Планировка и застройка городских и сельских поселений";

Проектные решения выполнены с учётом исходных данных, предоставленных Заказчиком:

- Выпиской из единого государственного реестра недвижимости об основных характеристиках и зарегистрированных правах на объект недвижимости;

- Протоколом заседания общественной комиссии в рамках реализации приоритетного проекта «Формирование комфортной городской среды» от 29 мая 2019г.;

- Актом осмотра объектов зеленых насаждений.

1. Характеристика существующего состояния благоустройства дворовой территории

1.1. Краткая характеристика климатических условий

Планируемая территория относится к IV климатическому району.

Продолжительность периода со среднесуточной температурой воздуха $+8^{\circ}\text{C}$ и ниже составляет 230 суток. Средняя температура воздуха этого периода $-8,7^{\circ}\text{C}$.

Температура воздуха наиболее холодных суток обеспеченностью 92% - 42°C .

Температура воздуха наиболее холодной пятидневки обеспеченностью 92% - -39°C .

Абсолютная минимальная температура воздуха -50°C .

Абсолютная максимальная температура воздуха $+38^{\circ}\text{C}$.

Среднегодовая температура воздуха $+0,2^{\circ}\text{C}$.

Преобладающее направление ветра Юго-Западное.

Нормативная снеговая нагрузка 2,4 кПа (IV район).

Нормативное ветровое давление 0,38 кПа (III район).

Расчётная сейсмическая активность в средних грунтовых условиях по шкале MSK-64, для степени сейсмической опасности В (5% в течение 50 лет) 6 баллов.

Вечномерзлые грунты отсутствуют.

Средняя годовая продолжительность солнечного сияния в городе Новосибирске – 2041 час.

1.2. Характеристика современного использования планируемой территории

Рассматриваемая площадка предназначена под благоустройство и расположена на территории жилых домов 9,10, расположенных в I микрорайоне р.п. Кольцово Новосибирской области.

Площадь участка в границах благоустройства составляет 9183,0 м²

Существующие пешеходные дорожки из бетонной плитки в неудовлетворительном состоянии. Покрытие дворового проезда истерто и изношено, имеет многочисленные трещины, просадки и выбоины вследствие чего нуждается в ремонте. Единой сформированной детской площадки как таковой не существует. Существующие малые архитектурные формы изношены и нуждаются в замене. Отсутствуют какие-либо малые формы и оборудование для среднего школьного возраста, а также для отдыха взрослых. Существующий фонтан давно не функционирует и является предметом повышенной травмоопасности для детей.

Участок находится в удобной транспортной и шаговой доступности для местных жителей. Въезд и выезд на территорию двора жилого дома может выполняться с улицы Кольцово.

Рельеф на участке относительно спокойный. На территории присутствуют искусственно созданные холмы.

Существующий баланс территории

№ п/п	Наименование территории	Площадь, кв.м	%
	Всего в границах благоустройства	9183,0	100
1	Дворовые проезды с асфальтобетонным покрытием	2078	23
2	Газон	4503,45	49
3	Дорожки	2177,75	24
4	Площадки	423,8	4

2. Описание и обоснование проектного решения с перечнем работ и мероприятий, предлагаемых к выполнению

2.1. Архитектурно-планировочное решение дизайн-проекта

Общее планировочное решение выполнено в соответствии с основным положением технического задания на проектирование, а так же предоставленными Заказчиком параметрами планируемой застройки.

На территории двора жилого дома размещаются проезды и тротуары.

Проектом предусматривается удобная и простая система передвижения по участку. Проектное решение обеспечивает:

- эффективное использование дворовой территории;
- комфортный уровень благоустройства;
- применение новых технологий устройства покрытий.

Предложения по благоустройству территории предусматривают:

- благоустройство дворовой территории элементами доступными в рамках программы «Формирование комфортной городской среды»;

-ремонт дворовых проездов;

-уширение дворовых проездов;

-оборудование пешеходных дорожек;

-оборудование детской и спортивной площадок с резиновым покрытием;

-установка детского игрового и спортивного оборудования;

- установка малых архитектурных форм;

-посев трав;

-посадка деревьев;

Основные показатели развития территории

№ п/п	Наименование	Ед. изм.	Кол-во	%
1	Площадь земельного участка, в т.ч: Дом №9 Дом №10	м ²	17512+/-65 5879+/-27 11615+/-38	
2	Площадь в границах благоустройства	м ²	9183,0	100
3	Площадь существующего озеленения в границах благоустройства (до проектирования)	м ²	4061,75	46,5
4	Площадь озеленения в границах благоустройства (после проектирования), в том числе:	м ²	4432,95	48,29
	Существующая		3717,65	40,49
	Посев трав		715,3	7,8
5	Площадь существующих твердых покрытий в границах благоустройства	м ²	4679,55	53,5
6	Площадь ремонтируемых и проектируемых твердых покрытий в границах благоустройства, в том числе:	м ²	5465,35	59,51
	Асфальтобетонное покрытие (тип 1)	м ²	2078,0	
	Асфальтобетонное покрытие (тип 2)	м ²	162,2	
	Покрытие из бетонной тротуарной плитки (тип 3)	м ²	2137,75	
	Покрытие из бетонной тротуарной плитки (тип 4)	м ²	478,8	
	Резиновое покрытие (тип 5)	м ²	415,9	
	Резиновое покрытие (тип 6)	м ²	192,7	
7	Демонтаж существующих МАФ	шт	87	
8	Установка существующих МАФ	шт	3	
9	Установка проектируемых МАФ	шт	124	
10	Посадка деревьев	шт	15	

3. Предложения по обеспечению доступности для маломобильных групп населения, по сезонному использованию территории и др.

Благоустройство разрабатывается в соответствии с СП 59.13330.2016 «Доступность зданий и сооружений для маломобильных групп населения», а также в соответствии со СП 35-105-2002 «Реконструкция городской застройки с учетом доступности для инвалидов и других маломобильных групп населения», а также Постановление Правительства РФ от 09.07.2016 N 649 "О мерах по приспособлению жилых помещений и общего имущества в многоквартирном доме с учетом потребностей инвалидов".

В целях беспрепятственного, безопасного и удобного передвижения МГН по участку в границах проектирования предусмотрены необходимые и достаточные мероприятия для обеспечения непрерывной связи с внешними, по отношению к участку, транспортными и пешеходными коммуникациями, остановочными пунктами пассажирского транспорта общего пользования.

Проектом предусматривается:

- понижение бортового камня на всех, обустраиваемых пешеходных дорожках и тротуарах на границе с проезжей частью. Проектом обеспечивается максимальная высота тротуара в местах понижения над проездом 0,015м;
- устройство парковочного места для МГН с нормативным габаритом 6х3,5м и обозначением разметкой со знаком «инвалид»;
- в условиях сложившейся застройки ширина оборудованных пешеходных дорожек принята не менее 1,2;
- продольные и поперечные уклоны в пределах нормативных.

Противопожарные требования.

Обеспечен проезд пожарных машин и доступ пожарных с автолестниц в любую квартиру или помещение. На расстоянии 5 м от зданий не предусмотрена посадка деревьев.

Ситуационная схема М 1:1000

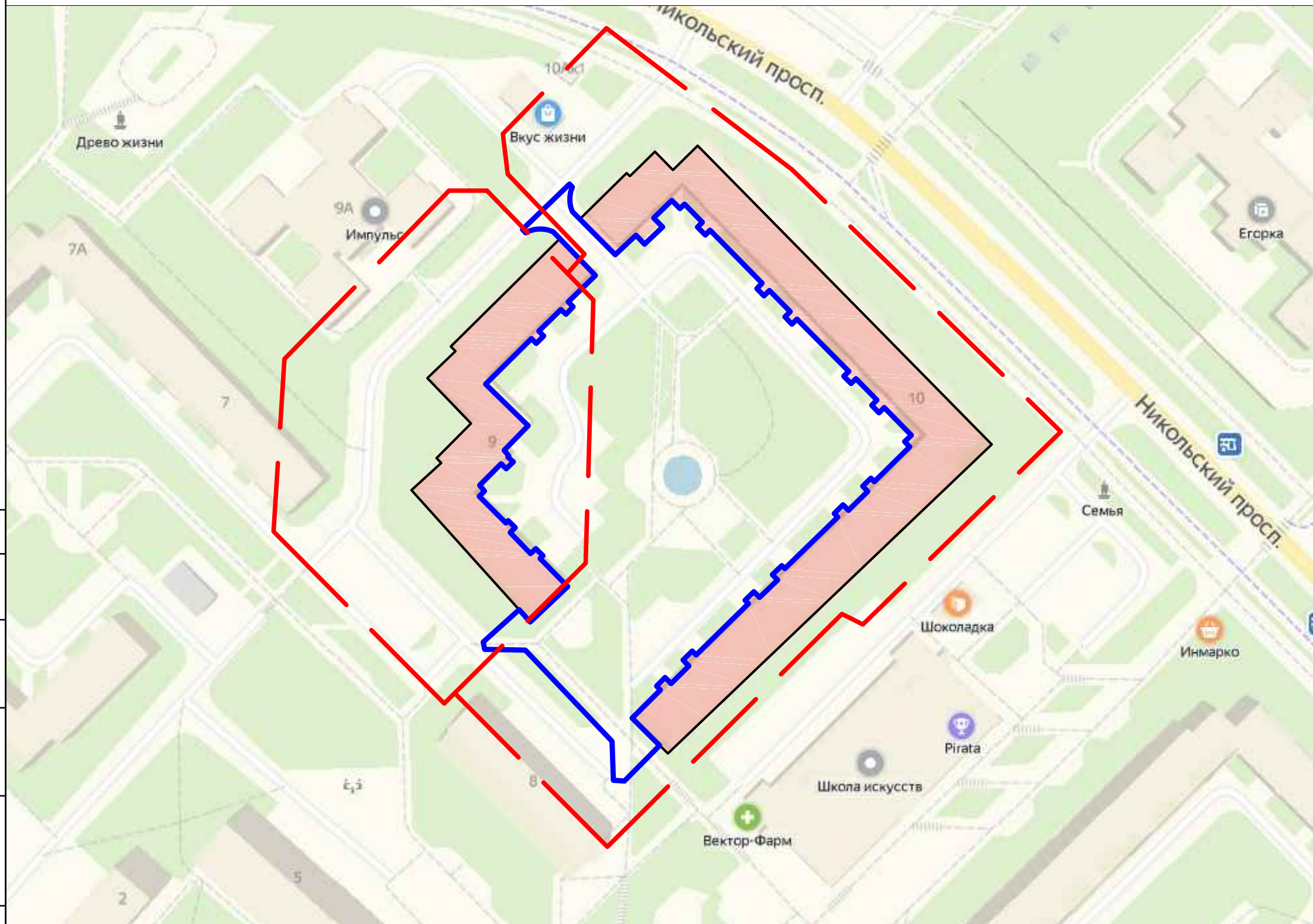

Условные обозначения:

- существующие здания
- граница участка
- граница благоустройства

Согласовано

Изм. № подл.	Подп. и дата	Взам. инв. №

Изм.	Кол. уч.	Лист	Ндок.	Подп.	Дата
Разработал		Жилиева			12.2019
Н. контроль		Заусаев			12.2019
ГИП		Степаненко			12.2019

64/19/01-2019-ДП			
Благоустройство дворовой территории многоквартирных домов № 9, 10 в рабочем поселке Кольцово Новосибирской области			
Капитальный ремонт	Стадия	Лист	Листов
	ДП	1	
Ситуационная схема М 1:1000	АО СибНИИ градостроительства		

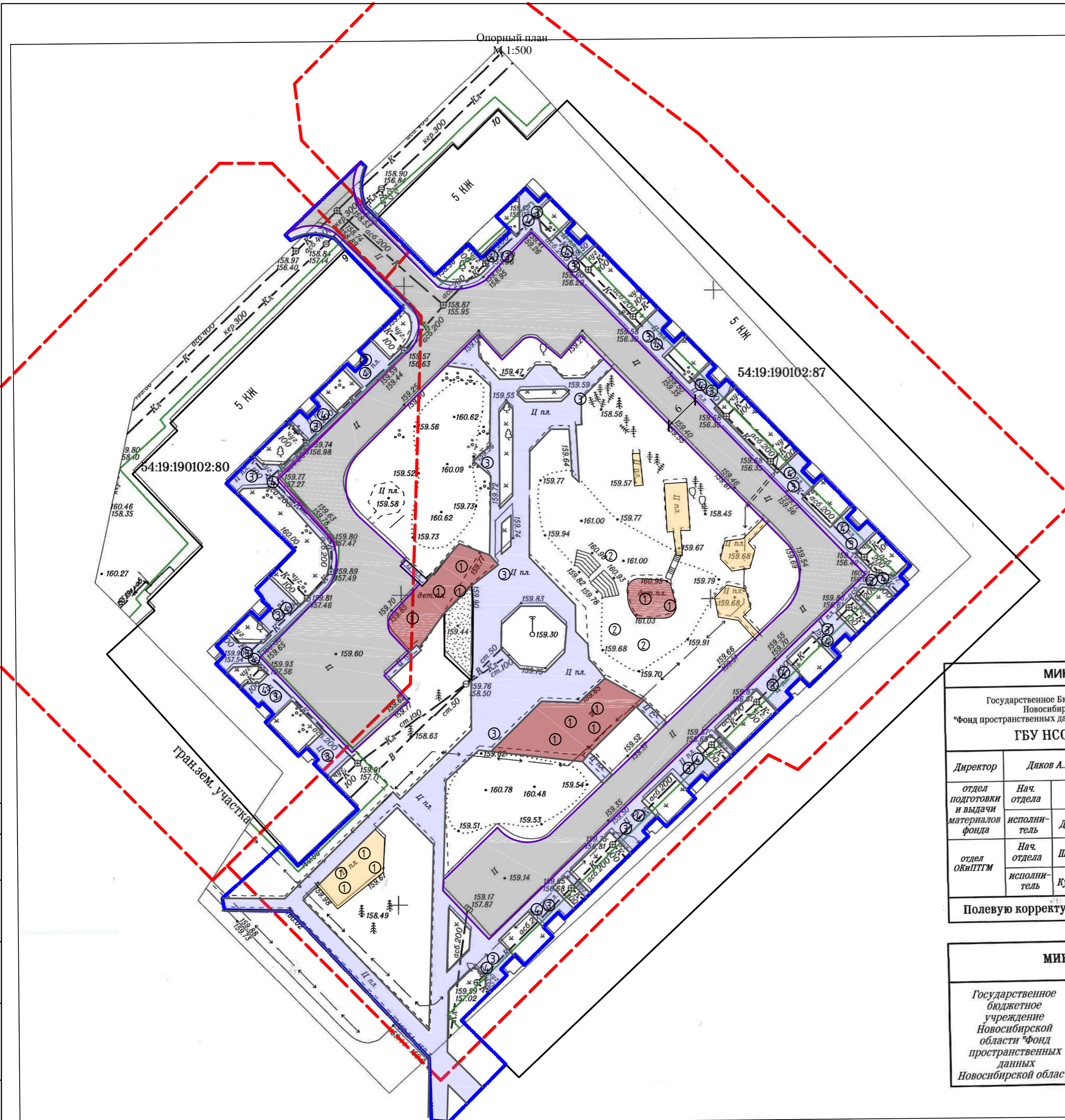

- Условные обозначения:
- существующие здания
 - граница участка
 - граница благоустройства
 - дворовые проезды
 - тротуары из плитки
 - детская площадка
 - площадка для взрослого населения
- ① - существующие МАФ (оборудование детских площадок);
 ② - существующие МАФ (деревянные фигуры);
 ③ - существующие урны;
 ④ - существующие вазоны;

МИНИ		
Государственное Бюджетное учреждение Новосибирской области "Фонд пространственных данных" ГБУ НСО		
Директор	Дяков А.И.	
отдел подготовки и выдачи материалов фонда	Нач. отдела	Дит
	исполнитель	
отдел ОКНПТМ	Нач. отдела	Шай
	исполнитель	Кува
Полевую корректуру		
МИНИ		
Государственное бюджетное учреждение Новосибирской области "Фонд пространственных данных" Новосибирской области		

Согласовано			
Изм. № подл.	Взам. инв. №	Полг. и дата	

64/19/01-2019-ДП					
Благоустройство дворовой территории многоквартирных домов № 9, 10 в рабочем поселке Кольцово Новосибирской области					
Изм.	Кол. уч.	Лист	№ док.	Подп.	Дата
Разработал		Жилиева			12.2019
Капитальный ремонт				Стадия	Лист
				ДП	2
Опорный план М 1:500				АО СибНИИ градостроительства	
И. контроль	Зусаев			12.2019	
ГИП	Степаненко			12.2019	
Копировал					

Фотофиксация существующего положения



Вид 1



Вид 2



Вид 3



Вид 4

Согласовано

Взам. инв. №

Подп. и дата

Инв. № подл.

						64/19/01-2019-ДП			
						Благоустройство дворовой территории многоквартирных домов № 9, 10 в рабочем поселке Кольцово Новосибирской области			
Изм.	Кол. уч.	Лист	Ндок.	Подп.	Дата	Капитальный ремонт	Стадия	Лист	Листов
Разработал		Жиляева		<i>[Signature]</i>	12.2019		ДП	3	
Н. контроль		Заусаев		<i>[Signature]</i>	12.2019	Фотофиксация существующего положения	АО СибНИИ градостроительства		
ГИП		Степаненко		<i>[Signature]</i>	12.2019				

Утвержденная собственниками схема благоустройства

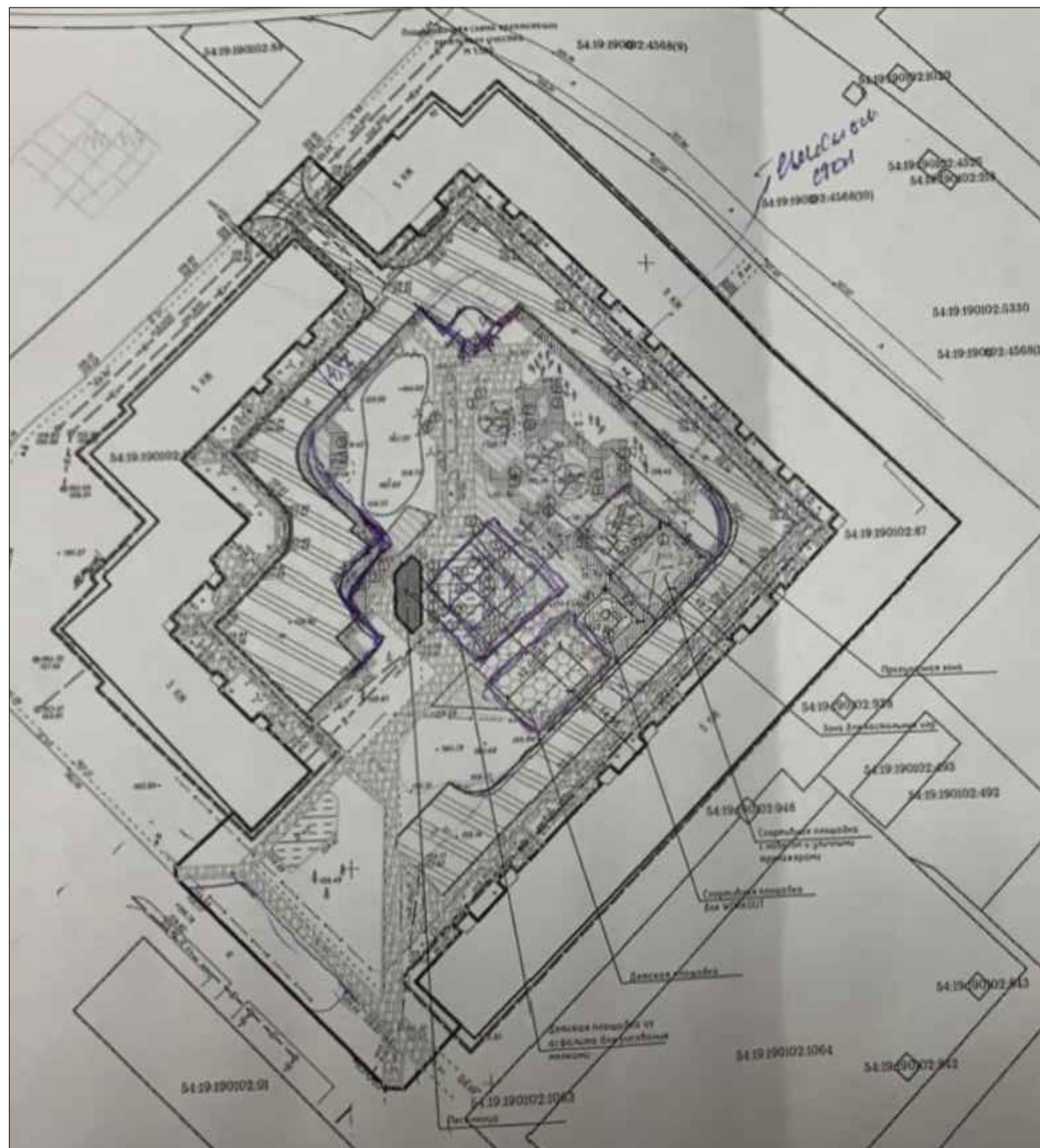

Согласовано			
Ивл. № подл.	Подп. и дата	Взам. инв. №	

64/19/01-2019-ДП							
Благоустройство дворовой территории многоквартирных домов № 9, 10 в рабочем поселке Кольцово Новосибирской области							
Изм.	Кол. уч.	Лист	Ндок.	Подп.	Дата	Стадия	
Разработал		Жиляева		<i>[Signature]</i>	12.2019	Лист	
						Листов	
Капитальный ремонт						ДП	4
Утвержденная собственниками схема благоустройства						АО СибНИИ градостроительства	
Н. контроль		Заусаев		<i>[Signature]</i>	12.2019		
ГИП		Степаненко		<i>[Signature]</i>	12.2019		

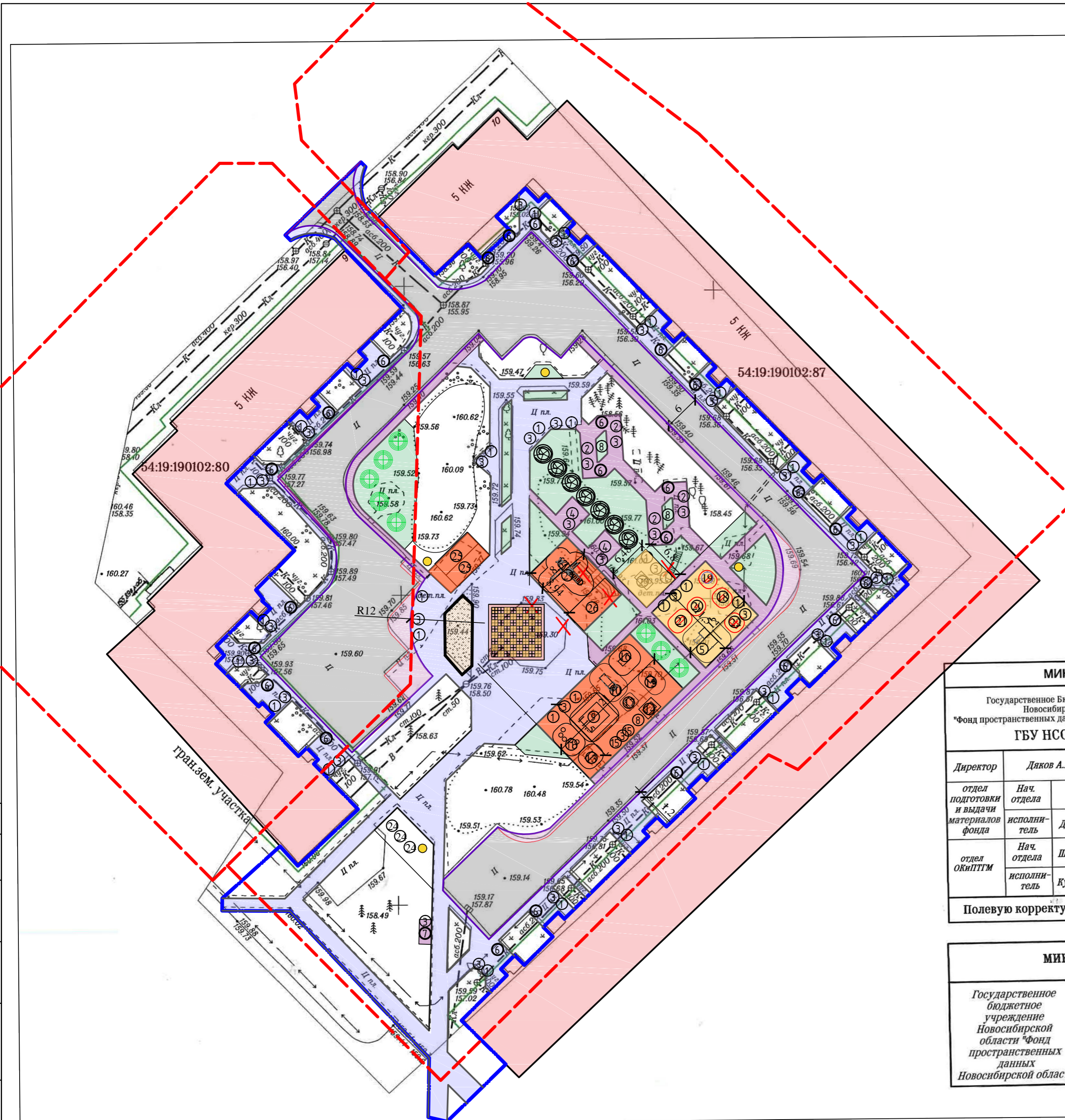

- Условные обозначения:
- существующие здания
 - граница участка
 - граница благоустройства
 - существующее озеленение
 - оборудование пешеходных дорожек из плитки
 - ремонт дворовых проездов
 - песок
 - ремонт тротуаров из плитки
 - уширение дворовых проездов
 - оборудование спортивных площадок из резиновой крошки
 - оборудование детских площадок из резиновой крошки
 - оборудование площадки из цветной тротуарной плитки (шахматная доска)
 - озеленение (посев трав)

- ① - скамья;
- ② - диван;
- ③ - урна;
- ④ - стол со скамьями и навесом;
- ⑤ - спортивный комплекс;
- ⑥ - вазон;
- ⑦ - диван -качель;
- ⑧ -информационные стенды;
- ⑨ -детский игровой комплекс по типу "Корабль";
- ⑩ -детский игровой комплекс по типу "Автобус";
- ⑪ -детский игровой комплекс по типу "Змейка";
- ⑫ -детский спортивный комплекс по типу "Жираф";
- ⑬ -качалка на пружине по типу "Мотоцикл";
- ⑭ -детская беседка;
- ⑮ -детская скамья;
- ⑯ -детский спортивный комплекс по типу "Лаз/труба";
- ⑰ -детская песочница;
- ⑱ -уличный тренажер по типу "Лыжи";
- ⑲ -уличный тренажер по типу "Шаговый";
- ⑳ -уличный тренажер по типу "Армрестлинг";
- ㉑ -уличный тренажер по типу "Гребля";
- ㉒ -уличный стол для тенниса;
- ㉓ -уличный тренажер по типу "Верхняя тяга";
- ㉔ -демонтируемые и вновь возводимые деревянные фигуры (мишка,русалка,старик);
- ㉕ -качели;
- ㉖ -качели по типу "Гнездо";
- ㉗ -детский игровой комплекс для средней возрастной группы;
- ⊗ -рябина;
- ⊕ -сирень;
- -опора освещения;

МИНИ		
Государственное Бюджетное учреждение Новосибирской области "Фонд пространственных данных ГБУ НСО"		
Директор	Дяков А.И.	
отдел подготовки и выдачи материалов фонда	Нач. отдела	Дит
отдел ОКНПТМ	исполнитель	Ша
	Нач. отдела	Ша
	исполнитель	Кува
Полевую корректуру		
МИНИ		
Государственное бюджетное учреждение Новосибирской области "Фонд пространственных данных Новосибирской области"		

64/19/01-2019-ДП									
Благоустройство дворовой территории многоквартирных домов № 9, 10 в рабочем поселке Кольцово Новосибирской области									
Изм.	Кол. уч.	Лист	№ док.	Подп.	Дата	Капитальный ремонт	Стадия	Лист	Листов
Разработал		Жилиева			12.2019		ДП	5	
Н. контроль		Зусаев			12.2019	Планировочная схема организации земельного участка. М 1:500	АО СибНИИ градостроительства		
ГИП		Степаненко			12.2019				

Согласовано			
Изм. № подл.	Взам. инв. №	Полг. и дата	

Эскизы МАФ:

Стол со скамьями и навесом



Вариант 1

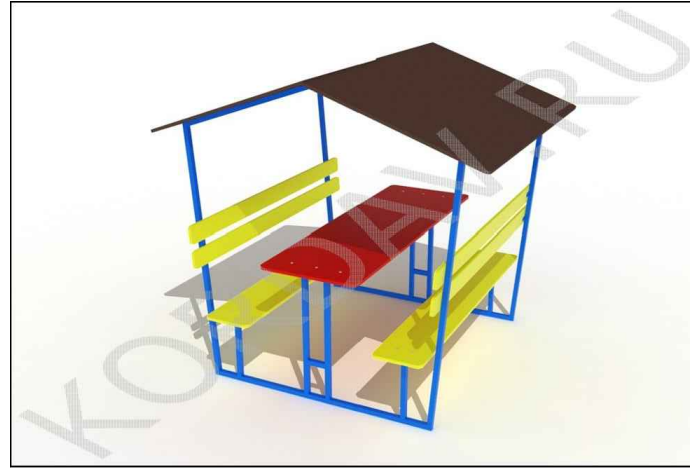

Вариант 2



Вариант 3

Спортивный комплекс



Вариант 1



Вариант 2

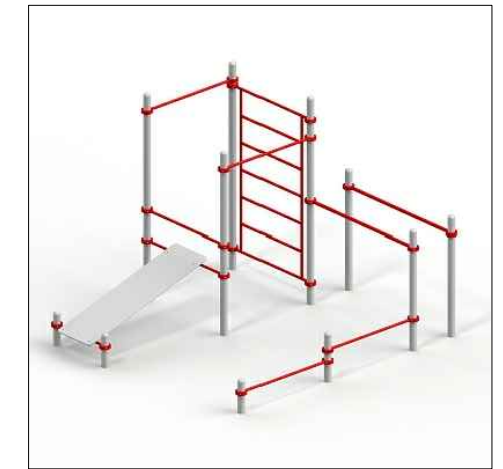

Вариант 3

Вазон



Вариант 1



Вариант 2

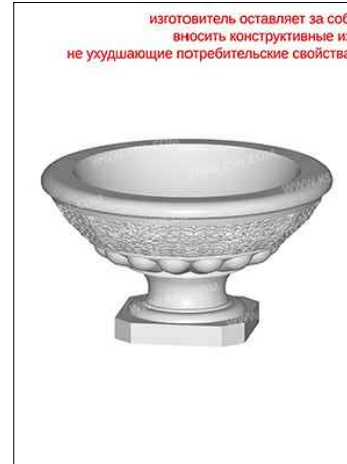

Вариант 3

						64/19/01-2019-ДП			
						Благоустройство дворовой территории многоквартирных домов № 9, 10			
						в рабочем поселке Кольцово Новосибирской области			
Изм.	Кол.уч.	Лист	№ док.	Подп.	Дата	Капитальный ремонт	Стадия	Лист	Листов
Разработал		Жилиева			12.2019		ДП	6	
						Эскизы МАФ	АО СибНИИ градостроительства		
Н. контроль		Заусаев			12.2019				
ГИП		Степаненко			12.2019				

Эскизы МАФ:

Информационный стенд



Вариант 1



Вариант 2

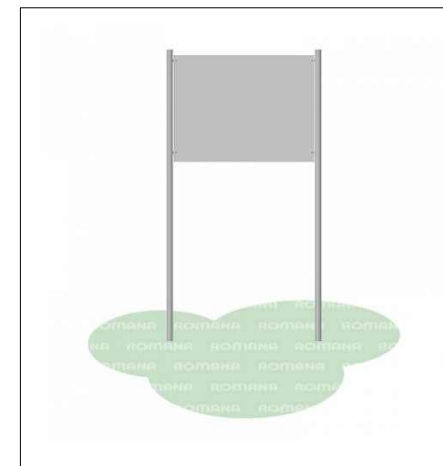

Вариант 3

Уличный стол для тенниса



Вариант 1



Вариант 2

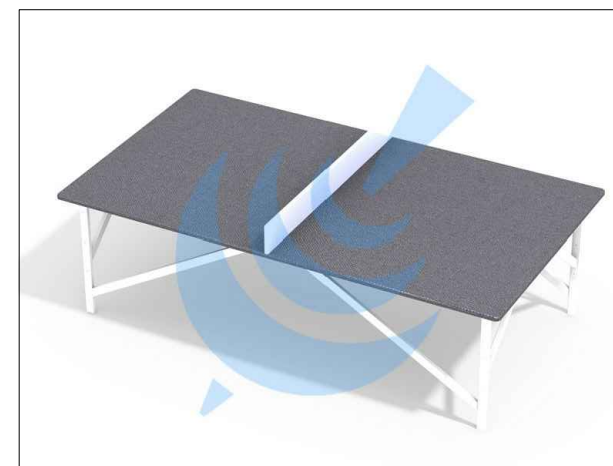

Вариант 3

Диван- качель



Вариант 1



Вариант 2

						64/19/01-2019-ДП			
						Благоустройство дворовой территории многоквартирных домов № 9, 10			
						в рабочем поселке Кольцово Новосибирской области			
Изм.	Кол.уч.	Лист	N док.	Подп.	Дата	Капитальный ремонт	Стадия	Лист	Листов
Разработал		Жилиева		<i>[Signature]</i>	12.2019		ДП	7	
Н. контроль		Заусаев		<i>[Signature]</i>	12.2019	Эскизы МАФ	АО СибНИИ градостроительства		
ГИП		Степаненко		<i>[Signature]</i>	12.2019				

Согласовано

Взам. инв. №

Подп. и дата

Инв. № подл.

Эскизы МАФ:

Детский игровой комплекс по типу "Корабль";



Вариант 1



Вариант 2



Вариант 3

Детский игровой комплекс по типу "Автобус"



Вариант 1

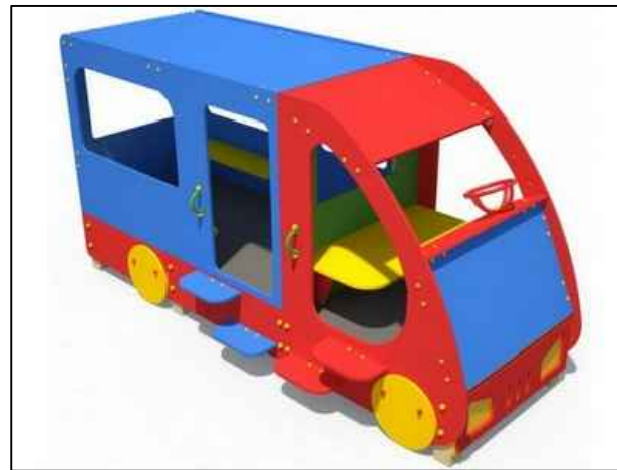

Вариант 2



Вариант 3

Детский игровой комплекс по типу "Змейка"

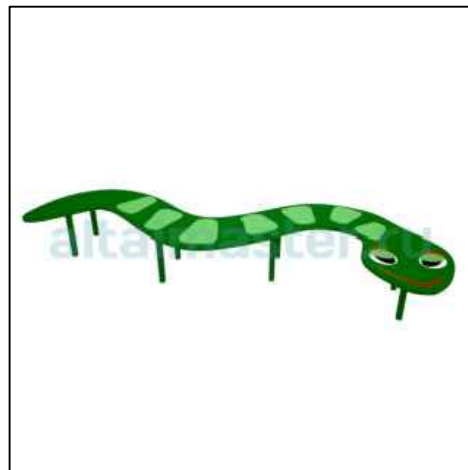

Вариант 1

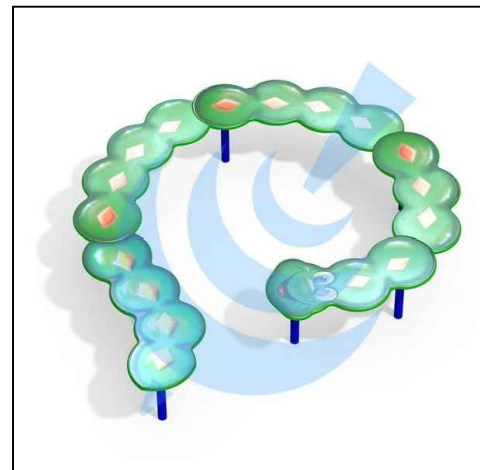

Вариант 2

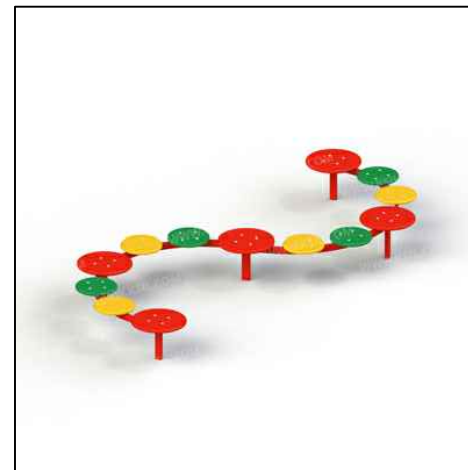

Вариант 3

						64/19/01-2019-ДП			
						Благоустройство дворовой территории многоквартирных домов № 9, 10			
						в рабочем поселке Кольцово Новосибирской области			
Изм.	Кол.уч.	Лист	N док.	Подп.	Дата	Капитальный ремонт	Стадия	Лист	Листов
Разработал		Жилыева		<i>[Signature]</i>	12.2019		ДП	8	
Н. контроль		Заусаев		<i>[Signature]</i>	12.2019	Эскизы МАФ	АО СибНИИ градостроительства		
ГИП		Степаненко		<i>[Signature]</i>	12.2019				

Согласовано

Взам. инв. №

Подп. и дата

Инв. № подл.

Эскизы МАФ:

Детский спортивный комплекс по типу "Жираф":



Вариант 1

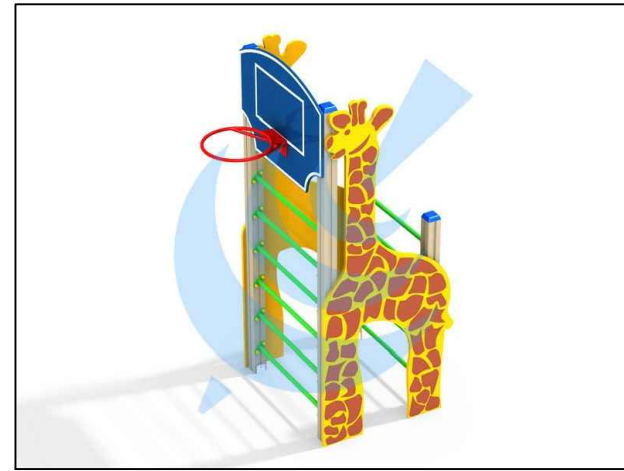

Вариант 2



Вариант 3

Качалка на пружине по типу мотоцикл



Вариант 1



Вариант 2



Вариант 3

Детская беседка



Вариант 1



Вариант 2



Вариант 3

						64/19/01-2019-ДП			
						Благоустройство дворовой территории многоквартирных домов № 9, 10			
						в рабочем поселке Кольцово Новосибирской области			
Изм.	Кол.уч.	Лист	N док.	Подп.	Дата	Капитальный ремонт	Стадия	Лист	Листов
Разработал		Жилыева		<i>[Signature]</i>	12.2019		ДП	9	
Н. контроль		Заусаев		<i>[Signature]</i>	12.2019	Эскизы МАФ	АО СибНИИ градостроительства		
ГИП		Степаненко		<i>[Signature]</i>	Эскизы МАФ				

Согласовано

Взам. инв. №

Подп. и дата

Инв. № подл.

Эскизы МАФ:

Детская скамья

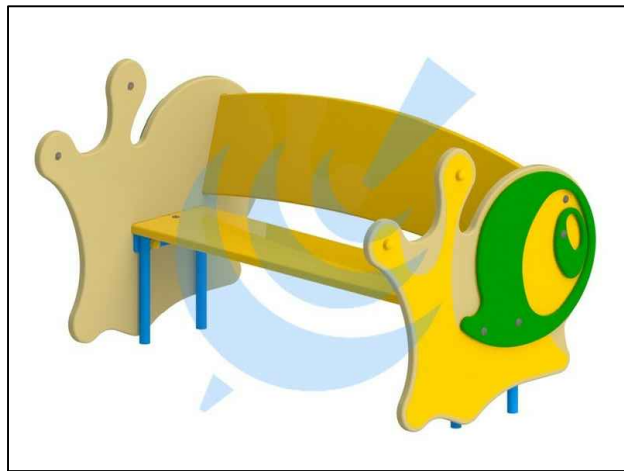

Вариант 1

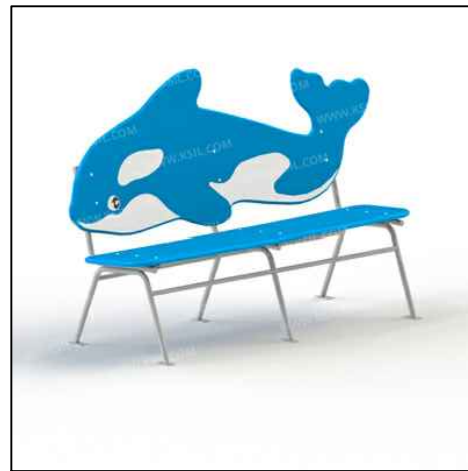

Вариант 2

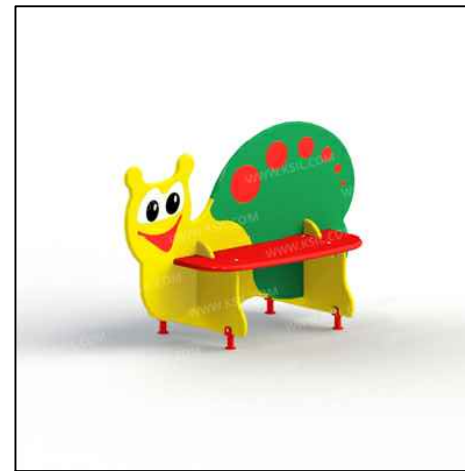

Вариант 3

Детский спортивный комплекс по типу "Лаз/труба":

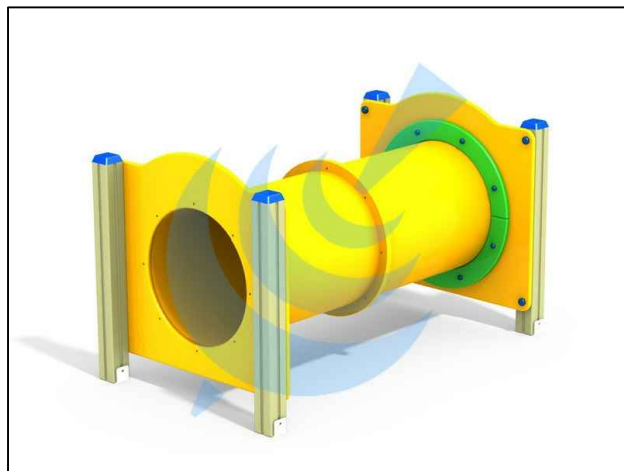

Вариант 1



Вариант 2

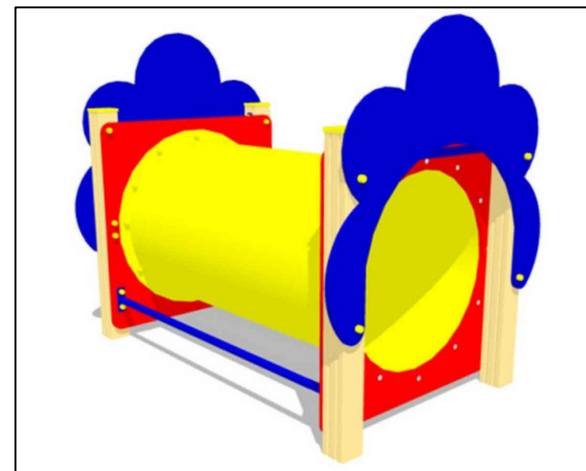

Вариант 3

Согласовано			
Изм. № подл.	Подп. и дата	Взам. инв. №	

						64/19/01-2019-ДП			
						Благоустройство дворовой территории многоквартирных домов № 9, 10 в рабочем поселке Кольцово Новосибирской области			
Изм.	Кол.уч.	Лист	N док.	Подп.	Дата	Капитальный ремонт	Стадия	Лист	Листов
Разработал		Жилыева		<i>[Signature]</i>	12.2019		ДП	10	
Н. контроль		Заусаев		<i>[Signature]</i>	12.2019	Эскизы МАФ	АО СибНИИ градостроительства		
ГИП		Степаненко		<i>[Signature]</i>	12.2019				

Эскизы МАФ:

Уличный тренажер по типу "Верхняя тяга"



Вариант 1



Вариант 2



Вариант 3

Уличный тренажер по типу "Льжи"



Вариант 1



Вариант 2

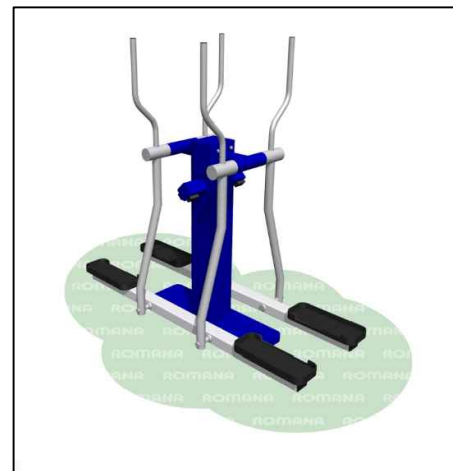

Вариант 3

Уличный тренажер по типу "Шаговый"



Вариант 1

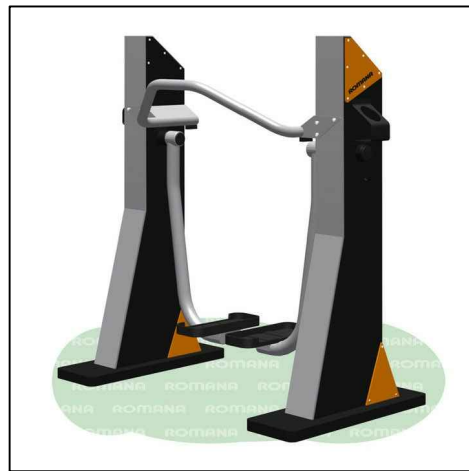

Вариант 2

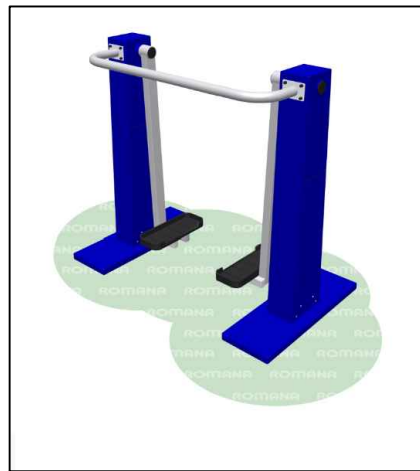

Вариант 3

						64/19/01-2019-ДП			
						Благоустройство дворовой территории многоквартирных домов № 9, 10			
						в рабочем поселке Кольцово Новосибирской области			
Изм.	Кол.уч.	Лист	N док.	Подп.	Дата	Капитальный ремонт	Стадия	Лист	Листов
Разработал		Жилыева		<i>[Signature]</i>	12.2019		ДП	11	
						Эскизы МАФ	АО СибНИИ градостроительства		
Н. контроль		Заусаев		<i>[Signature]</i>	12.2019				
ГИП		Степаненко		<i>[Signature]</i>	12.2019				

Эскизы МАФ:

Уличный тренажер по типу "Армрестлинг"



Вариант 1

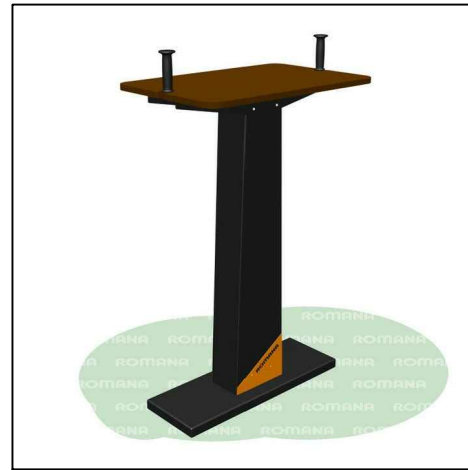

Вариант 2

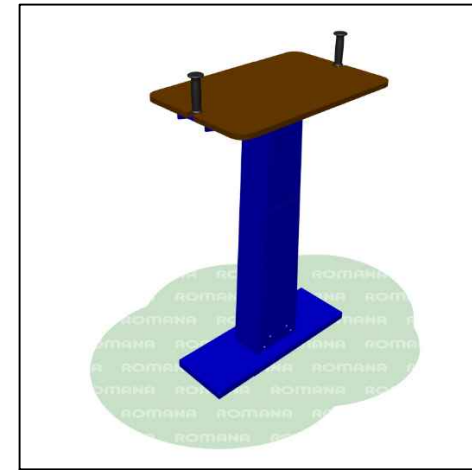

Вариант 3

Уличный тренажер по типу "Гребля"



Вариант 1

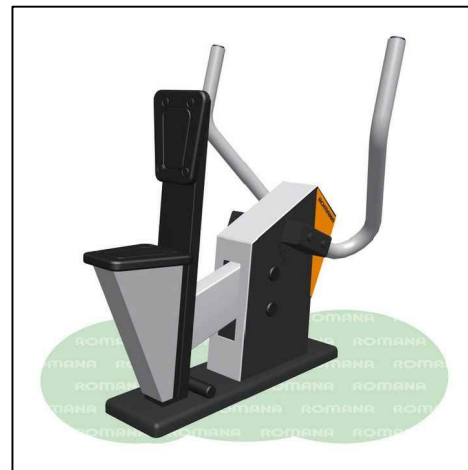

Вариант 2

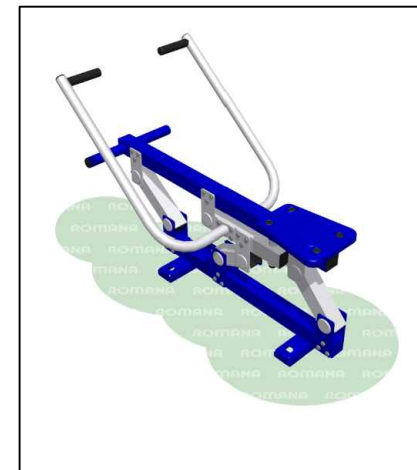

Вариант 3

Согласовано

Инов. № подл.	Подп. и дата	Взам. инв. №

64/19/01-2019-ДП					
Благоустройство дворовой территории многоквартирных домов № 9, 10 в рабочем поселке Кольцово Новосибирской области					
Изм.	Кол.уч.	Лист	N док.	Подп.	Дата
Разработал		Жиляева			12.2019
Капитальный ремонт				Стадия	Лист
Эскизы МАФ				ДП	12
АО СибНИИ градостроительства					
Н. контроль		Заусаев			12.2019
ГИП		Степаненко			12.2019

Эскизы МАФ:

Детская песочница:



Вариант 1



Вариант 2

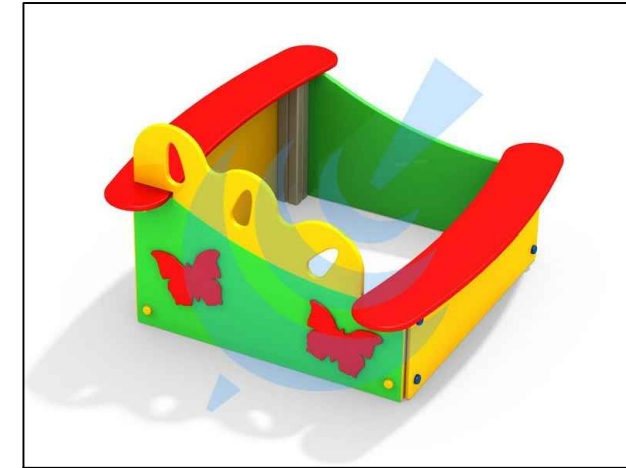

Вариант 3

Детский игровой комплекс для средней возрастной группы:



Вариант 1



Вариант 2



Вариант 3

Согласовано

Взам. инв. №

Подп. и дата

Инв. № подл.

						64/19/01-2019-ДП			
						Благоустройство дворовой территории многоквартирных домов № 9, 10			
						в рабочем поселке Кольцово Новосибирской области			
Изм.	Кол.уч.	Лист	N док.	Подп.	Дата	Капитальный ремонт	Стадия	Лист	Листов
Разработал		Жильева		<i>[Signature]</i>	12.2019		ДП	13	
Н. контроль		Заусаев		<i>[Signature]</i>	12.2019	Эскизы МАФ	АО СибНИИ градостроительства		
ГИП		Степаненко		<i>[Signature]</i>	12.2019				

Эскизы МАФ:

Качели:



Вариант 1



Вариант 2



Вариант 3

Качели по типу "Гнездо":



Вариант 1



Вариант 2



Вариант 3

Согласовано			
	Изм. № подл.		
	Подп. и дата		
	Взам. инв. №		

						64/19/01-2019-ДП			
						Благоустройство дворовой территории многоквартирных домов № 9, 10 в рабочем поселке Кольцово Новосибирской области			
Изм.	Кол.уч.	Лист	N док.	Подп.	Дата	Капитальный ремонт	Стадия	Лист	Листов
Разработал		Жилыева			12.2019		ДП	14	
Н. контроль		Заусаев			12.2019	Эскизы МАФ	АО СибНИИ градостроительства		
ГИП		Степаненко			12.2019				

Визуализация. Вид 1



Согласовано

Взам. инв. №

Подп. и дата

Инв. № подл.

						64/19/01-2019-ДП			
						Благоустройство дворовой территории многоквартирных домов № 9, 10 в рабочем поселке Кольцово Новосибирской области			
Изм.	Кол.уч.	Лист	№ док.	Подп.	Дата	Капитальный ремонт	Стадия	Лист	Листов
Разработал		Жилева		<i>[Signature]</i>	12.2019		ДП	15	
Н. контроль		Заусаев		<i>[Signature]</i>	12.2019	Визуализация. Вид 1	АО СибНИИ градостроительства		
ГИП		Степаненко		<i>[Signature]</i>	12.2019				

Визуализация. Вид 2



Согласовано

Взам. инв. №

Подп. и дата

Инв. № подл.

						64/19/01-2019-ДП			
						Благоустройство дворовой территории многоквартирных домов № 9, 10 в рабочем поселке Кольцово Новосибирской области			
Изм.	Кол.уч.	Лист	N док.	Подп.	Дата	Капитальный ремонт	Стадия	Лист	Листов
				<i>[Signature]</i>	12.2019		ДП	16	
						Визуализация. Вид 2		АО СибНИИ градостроительства	
Н. контроль		Заусаев		<i>[Signature]</i>		12.2019			
ГИП		Степаненко		<i>[Signature]</i>		12.2019			

Визуализация. Вид 3



Согласовано	

Инов. № подл.	Подп. и дата	Взам. инв. №

64/19/01-2019-ДП					
Благоустройство дворовой территории многоквартирных домов № 9, 10 в рабочем поселке Кольцово Новосибирской области					
Изм.	Кол.уч.	Лист	№ док.	Подп.	Дата
Разработал		Жиляева		<i>[Signature]</i>	12.2019
Н. контроль		Заусаев		<i>[Signature]</i>	12.2019
ГИП		Степаненко		<i>[Signature]</i>	12.2019
Капитальный ремонт				Стадия	Лист
Визуализация. Вид 3				ДП	17
				АО СибНИИ градостроительства	

Визуализация. Вид 4



Согласовано

Взам. инв. №

Подп. и дата

Инв. № подл.

						64/19/01-2019-ДП			
						Благоустройство дворовой территории многоквартирных домов № 9, 10 в рабочем поселке Кольцово Новосибирской области			
Изм.	Кол.уч.	Лист	N док.	Подп.	Дата	Капитальный ремонт	Стадия	Лист	Листов
Разработал		Жилыева		<i>[Signature]</i>	12.2019		ДП	18	
Н. контроль		Заусаев		<i>[Signature]</i>	12.2019	Визуализация. Вид 4	АО СибНИИ градостроительства		
ГИП		Степаненко		<i>[Signature]</i>	12.2019				

Визуализация. Вид 5



Согласовано				
Инов. № подл.	Подп. и дата	Взам. инв. №		

						64/19/01-2019-ДП			
						Благоустройство дворовой территории многоквартирных домов № 9, 10 в рабочем поселке Кольцово Новосибирской области			
Изм.	Кол.уч.	Лист	№ док.	Подп.	Дата	Капитальный ремонт	Стадия	Лист	Листов
Разработал		Жилыева		<i>[Signature]</i>	12.2019		ДП	19	
Н. контроль		Заусаев		<i>[Signature]</i>	12.2019	Визуализация. Вид 5	АО СибНИИ градостроительства		
ГИП		Степаненко		<i>[Signature]</i>	12.2019				

Визуализация. Вид 6





Согласовано

Взам. инв. №

Подп. и дата

Инв. № подл.

						64/19/01-2019-ДП			
						Благоустройство дворовой территории многоквартирных домов № 9, 10 в рабочем поселке Кольцово Новосибирской области			
Изм.	Кол.уч.	Лист	N док.	Подп.	Дата	Капитальный ремонт	Стадия	Лист	Листов
Разработал		Жилыева			12.2019		ДП	20	
Н. контроль		Заусаев			12.2019	Визуализация. Вид 6	АО СибНИИ градостроительства		
ГИП		Степаненко			12.2019				

Визуализация. Вид 7





Согласовано

Взам. инв. №

Подп. и дата

Инв. № подл.

						64/19/01-2019-ДП			
						Благоустройство дворовой территории многоквартирных домов № 9, 10 в рабочем поселке Кольцово Новосибирской области			
Изм.	Кол.уч.	Лист	№ док.	Подп.	Дата	Капитальный ремонт	Стадия	Лист	Листов
Разработал		Жилиева			12.2019		ДП	21	
Н. контроль		Заусаев			12.2019	Визуализация. Вид 7	АО СибНИИ градостроительства		
ГИП		Степаненко			12.2019				

Визуализация. Вид 8



Согласовано

Инов. № подл.	Подп. и дата	Взам. инв. №

						64/19/01-2019-ДП			
						Благоустройство дворовой территории многоквартирных домов № 9, 10 в рабочем поселке Кольцово Новосибирской области			
Изм.	Кол.уч.	Лист	N док.	Подп.	Дата	Капитальный ремонт	Стадия	Лист	Листов
Разработал		Жилиева		<i>[Signature]</i>	12.2019		ДП	22	
Н. контроль		Заусаев		<i>[Signature]</i>	12.2019	Визуализация. Вид 8	АО СибНИИ градостроительства		
ГИП		Степаненко		<i>[Signature]</i>	12.2019				

Визуализация. Вид 9





Согласовано

Взам. инв. №

Подп. и дата

Инв. № подл.

						64/19/01-2019-ДП			
						Благоустройство дворовой территории многоквартирных домов № 9, 10 в рабочем поселке Кольцово Новосибирской области			
Изм.	Кол.уч.	Лист	N док.	Подп.	Дата	Капитальный ремонт	Стадия	Лист	Листов
Разработал		Жилыева			12.2019		ДП	23	
Н. контроль		Заусаев			12.2019	Визуализация. Вид 9	АО СибНИИ градостроительства		
ГИП		Степаненко			12.2019				